

# HİDROLİK DOLUM MAKİNESİ

## HYRAULIC FILLER MACHINE



**HD-40**



Küçük işletmelerde ve laboratuvarlarda sucuk, salam vb. ürünleri suni ve doğal bağırsağa doldurma işlemi için kullanılır.

Haberleşme kablosu ile otomatik burger form makinalarımız ile senkronize çalışabilmektedir.

Tamamen AISI 304 kalite paslanmaz çelikten imal edilmiştir.  
Butonlar IP 65 olup suya ve toza karşı dayanıklıdır.  
Hidrolik itici sistem.  
Hız kontrol sistemi.  
Açı ve pozisyonu ayarlanabilir dizle kumanda kolu.  
Damlama önleyici otomatik piston geri hareket özelliği.  
Motor koruma termik röle bağlantısı.  
CE standartlarına uygun olarak üretilmiştir.  
Kolay temizlenir ve hijyeniktir.  
3 adet sucuk dolum borusu. (20, 30 kalibre ve sosis hunsi)  
Kuvvetli özel tasarım hidrolik aksamları ile sert ve yoğun kıvamlı mamulleri sorunsuz doldurma özelliğine sahiptir.  
Hidrolik yağ soğutma sistemi.



Sausage, salami, etc. in small businesses and laboratories. used for filling the products into artificial and natural intestines.

It can work together by connecting to our automatic hamburger and meatball form machines with communication cable.

It is completely made of AISI 304 quality stainless steel.  
Buttons are IP 65 and resistant to water and dust.  
Hydraulic pusher system.  
Speed control system.  
Knee joystick with adjustable angle and position.  
For Anti-drip automatic piston back motion.  
Motor protection thermal relay connection.  
It is produced in accordance with CE standards.  
Easy to clean and hygienic.  
3 filling pipes. (20, 30 caliber and sausage funnel)  
With its strong specially designed hydraulic components, it has the feature of filling hard and dense products without any problems.  
Hydraulic oil cooling system.

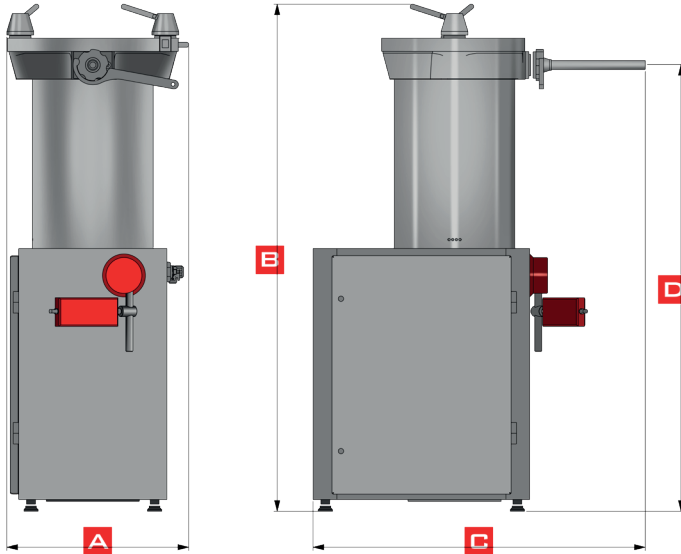
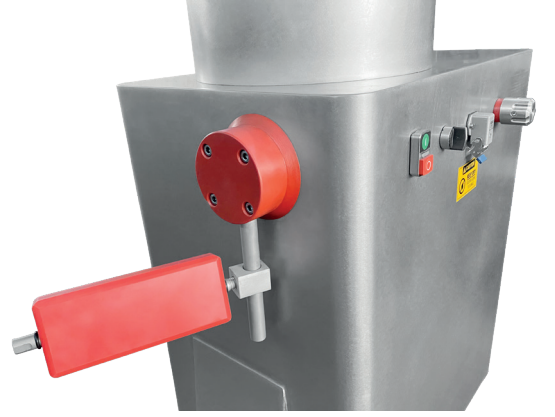

ÖLÇÜLER DIMENSIONS mm	HD-40
A	510
B	1415
C	930
D	1250

MODEL	HD-40
Kapasite Capacity	30 kg
Voltaj Voltage	400 V / 50 Hz.
Güç Power	1.5 kW.
Hidrolik Pompa Hydraulic Pump	2,9 lt
Maksimum Basınç Max. Pressure	80-100 bar
Ölçüler Dimensions	589x855x1415
Ağırlık Weight	275 kg.